

4. Lisovací technika

4.1 LISOVACÍ KABELOVÉ SPOJKY Al

pro Al vodiče plné i laněné , kruhové a sektorové

Materiál : Al 99,5 chemicky očištěný

Odpovídá ČSN 371361

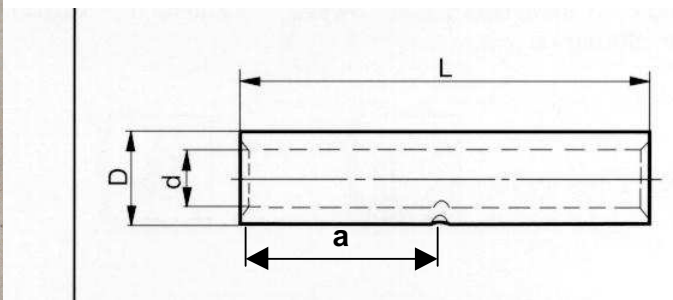

Č.	Typ Průřez vod. mm ²	ø (mm) vodiče	Rozměry v mm				Nářadí číslo čelistí	Hmotnost kg
			d	L	a	D		
10628055	16	4,4 - 5,4	5,5	65	30	9,5	10	0,007
10628065	25	5,4 - 6,4	6,5	70	32	11,5	12	0,010
10628080	35	6,6 - 7,8	8,0	75	34	14,0	14	0,020
10628095	50	7,6 - 8,9	9,5	85	38	15,5	16	0,023
10628110	70	9,3 - 10,7	11,0	105	45	18,0	18	0,033
10628130	95	11,0 - 12,6	13,0	105	49	21,0	21	0,060
10628145	120	12,5 - 14,2	14,5	115	52	24,5	24/25	0,092
10628160	150	13,7 - 15,7	16,0	125	56	25,0	24/25	0,095
10628180	185	15,3 - 17,6	18,0	133	60	28,0	28	0,144
10628210	240	17,5 - 20,2	21,0	140	63	32,0	32	0,191

Sektorové vodiče zaokrouhlit před nalisováním zaokrouhlovacími čelistmi pro příslušný průřez vodiče.